

## KSI en imágenes

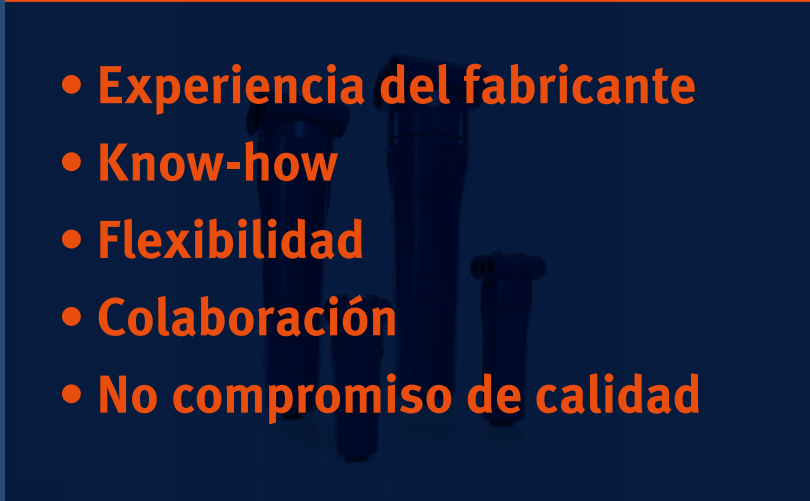
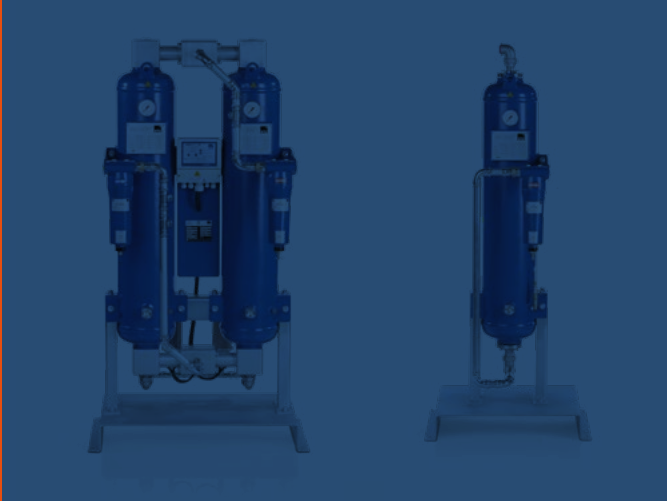

# KSI – El socio fuerte de los distribuidores especializados

## Ingeniería, diseño, producción

Durante más de 20 años, KSI Filtertechnik lleva siendo un socio fuerte y fiable de los distribuidores especializados: Mediante el desarrollo, diseño y producción de sistemas inteligentes de calidad.

Nuestro negocio principal incluye cuatro líneas de producto:

- **KSI ECOCLEAN®** Tecnología de filtración
- **ECOTROC®** Tecnología de secado
- **KONDRAIN® & KONTREC®** Tratamiento de condensado
- **KSI ECOCONTROL** Monitor de sistemas online.

Desde octubre de 2014, nuestra sede central se encuentra en Willich, Renania del Norte-Westfalia, próxima a Dusseldorf y su aeropuerto internacional. En dicha sede, nuestros ingenieros de diseño, técnicos y mecánicos llevan a cabo la gama de productos completa, impresión en 3D, diseños técnicos, construcción y prueba de prototipos, ensamblaje final de nuestros productos, controles de calidad y preparación de la documentación. Todo ello según la norma EN ISO 9001.

KSI se encuentra en buena posición, también en el ámbito internacional. Prueba de ello son sus cuatro comercios internacionales, así como las fábricas propias de KSI ubicadas en República Checa e Inglaterra, donde se lleva a cabo la producción de importantes componentes de la gama de productos. Priorizando siempre: la calidad de nuestros productos y su disponibilidad para nuestros socios.

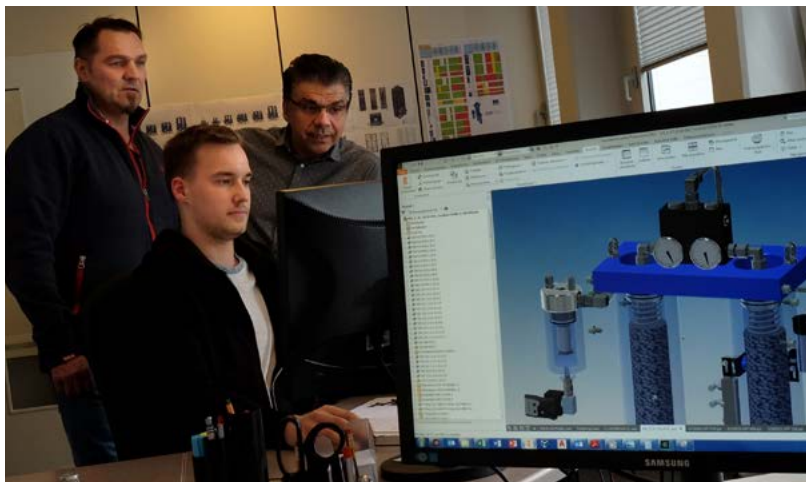

## KSI en pocas palabras:

La empresa KSI Filtertechnik GmbH, gestionada por sus propietarios desde su fundación en 1996, sigue los mismos principios para todos sus comercios especializados, empresas de servicios y proveedores.

- + Ser leal a distribuidores significa que KSI solo colabora con distribuidores especializados y empresas de servicios.
- + **Todo después del compresor** – el resumen más notable de nuestra extensa gama de productos.
- + Nos adaptamos a la **orientación y flexibilidad del consumidor**. Creamos opciones de venta junto con nuestros socios e implantamos sesiones de prueba, tanto en las sedes de nuestros socios como en nuestras propias salas de prueba en Willich.
- + **Somos fabricantes!** En nuestras instalaciones en Inglaterra, República Checa y Willich.
- + **Personalización y marca propia:** Proporcionamos nuestros filtros y secadores de adsorción también en varios colores – además se puede incluir su propia etiqueta con el logo de su empresa, número y nombre del producto.
- + **Disponibilidad:** Rápida disponibilidad de grandes cantidades de producto gracias a almacenes y logística avanzada.
- + **Calidad probada:** Varias certificaciones demuestran la gran calidad de nuestros productos y servicios.



## Nosotros somos ...

Lo que nos define, y lo que nos diferencia de la competencia.

### ... una empresa familiar

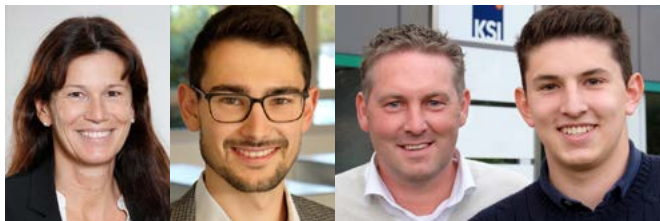

Hacemos justicia al término “empresa familiar”. Junto con el director general Holger Krebs y su esposa Heike, sus dos hijos, Lukas (derecha) y Mirko también trabajan para KSI.

### ... un proveedor energético

Nuestro propio sistema fotovoltaico conectado a la red desde la primavera de 2019: Con los 380,000 kW/h anuales que genera, no solo abastecemos nuestros propios requerimientos energéticos, sino que también alimentamos la red eléctrica municipal. De esta manera, contribuimos fuertemente a nuestra propia independencia.

### ... un promotor del talento joven



Desde hace muchos años aprendices técnicos y comerciales realizan sus prácticas con nosotros. Ellos forman un bloque fundamental en el futuro de nuestra empresa.

### ... nuestra propia historia de éxito



De una empresa nacida en un garaje a una sólida y confiada empresa de tamaño medio: Durante más de 20 años, KSI Filtertechnik es una pieza fundamental en la industria de aire comprimido a nivel nacional e internacional.

### ... internacional

No solo nuestras filiales en Países Bajos (ver imagen), República Checa e Inglaterra así cómo nuestra última incorporación en Kosovo, sino que nuestras relaciones en todo el mundo son muestra de nuestro enfoque internacional.



### ... más que “solo” aire comprimido



En el „taller de futuro KSI“ nosotros y nuestros empleados hemos trabajado extensamente entre nosotros; como resultado nuestros objetivos y orientación están ahora combinados en una misma visión/valores. En esencia: ¡nos importa!

### ... por supuesto online!



# Personalizamos sus productos

Nuestros productos – En varios colores, etiquetado con logo e información del producto

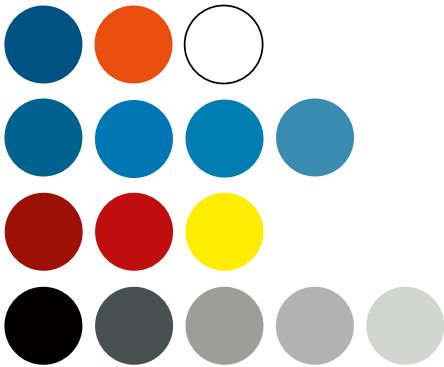

Estos colores están disponibles permanentemente.  
¡Colores especiales son posibles bajo pedido!



La etiqueta y logo se encuentran pegados al producto. Asimismo, en el paquete, una etiqueta con el logo muestra también la información y el número del producto.

## La competencia del fabricante se encuentra con componentes alternativos

El „competente equipo de secado de adsorción“ de KSI respalda a nuestros socios en caso de preguntas referidas al servicio o reparación de los secadores de adsorción de regeneración en frío y en caliente de otros fabricantes. Prestamos ayuda para evitar errores en las delicadas preparaciones.

El equipo dedicado a componentes de mantenimiento alternativos le ayudará con sus preguntas sobre modelos y versiones de varios fabricantes originales:

- desciframiento de números originales correspondientes al filtro original o la carcasa del fabricante
- identificación de los elementos filtrantes a través de dibujos o modelos
- Reproducción de soluciones particulares por medio de modelos o dibujos



Desde su fundación en 1996, KSI ofrece productos alternativos para sistemas de otros fabricantes en el campo de compresión de aire y tratamiento de condensados. KSI produce en sus propias plantas:

- **KSI ECOCLEAN®** AFE elementos y cartuchos para filtración de aire comprimido
- **KONTREC®** AKF elementos de recambio para separadores de agua/aceite
- **ECOSERV** Piezas de mantenimiento para secadores de otros fabricantes

Ciertas piezas se suministran directamente desde la producción OEM:

- **ECOCOMP®** Filtros para compresores y bombas de vacío
- **ECOSERV** Piezas de mantenimiento para secadores de otros fabricantes



# ¡También diseñamos!

El equipo de competencia tecnológica KSI – Años de experiencia en tecnología de aire comprimido.



Markus Peters



Ayhan Oguz



Michael Simmons



Stephan Bagner



Dennis Lesnich

<b>Sede Central</b>	KSI Filtertechnik GmbH, Willich
<b>Fundación</b>	April 1996
<b>Propietarios</b>	Creemers – Krebs GbR
<b>Director General</b>	Holger Krebs
<b>Número de Empleados</b>	168 (grupo empresarial)
<b>Volumen de Ventas</b>	33 Mio Euro (grupo empresarial)
<b>Empresas Filiales</b>	KSI Technologies Ltd., GB KSI Filtertechnik s.r.o., CZ KSI Benelux B.V., NL

## Nuestras plantas de producción

### KSI Filtertechnik GmbH, Willich | Alemania

- ingeniería y diseño
- ensamblaje de secadores de adsorción / filtros de aire comprimido
- control del producto final

### KSI Technologies Ltd., Norwich | Gran Bretaña

- fabricación de filtros
- fabricación de filtros especiales
- test de laboratorio para filtros

### KSI Filtertechnik s.r.o., Rymarov | Rep. Checa

- fabricación de piezas de secado
- construcción del tanque de presión
- elementos de recambio para separadores de agua/aceite



## Formación y aprendizaje en nuestros centros de entrenamiento

En nuestros entrenamientos ofrecemos el programa completo KSI: además de todo lo que hace falta saber sobre los grupos de productos, se ofrecen entrenamientos particulares sobre nuestros secadores de adsorción de regeneración en frío y en caliente.

Por supuesto, también nos encargamos del alojamiento de nuestros invitados, del catering y también del programa de apoyo.

*Estamos encantados de acudir a sus premisas con nuestros entrenamientos y nuestros empleados especializados. ¡Hable con nosotros!*

# KSI GAMA DE PRODUCTOS

## KSI ECOCLEAN®

Filtros de Aire  
Comprimido



## KSI ECOCLEAN®

Elementos y Cartuchos  
para Filtros



## KSI ECOCLEAN®

PFU Combinaciones de  
filtros



## KSI ECOCLEAN®

Sistema móvil de  
aire respirable



## ECOTROC® ATK | ATO | ATC

Secadores de Adsorción  
de Regeneración en Frío  
Torres de Carbón Activo

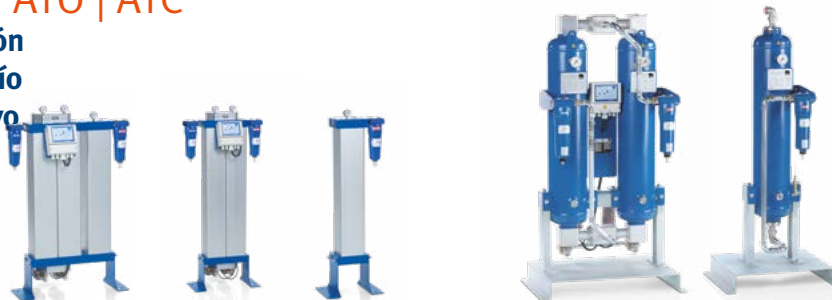

## ECOTROC® ATW-V | ATW-S

Secadores de Adsorción de  
Regeneración  
en Caliente



## ETC 4.0 | ETP 4.0 | ECOMATIC

Sistemas de Control



## ECOTROC® ATK-HP | ATC-HP

Secadores de Adsorción  
para Alta Presión



## ECOTROC® ATM | ATT

Aire Respiratorio Médico  
e Industrial



## DUOTROC | KSI SYSTEMS

Combinación de Secador Frigorífico y Adsorción

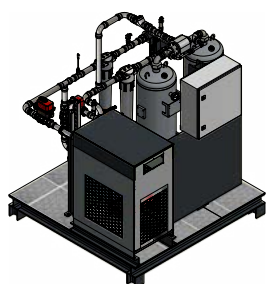

## KSI SYSTEMS

Instalaciones Combinadas

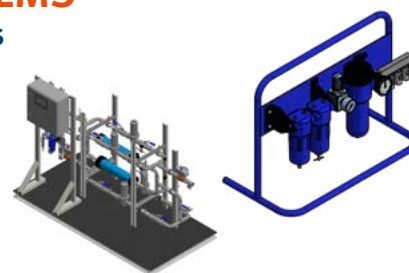

## ECOTROC® MT

Secadores de Membrana



## ECOTROC® KTD-BN

Secadores Frigoríficos



## KONDRAIN®

Purgas de Condensados



## KONTREC®

Separadores de Agua/Aceite



## KSI ECOCLEAN® AFE

Elementos Alternativos para Filtros de Otras Marcas



## KONTREC® AKF

Elementos Alternativos para Separadores Agua/Aceite de Otras Marcas



## ECOCOMP®

Filtros Alternativos para Compresores y Bombas de Vacío



## ECOSERV

Servicio y Piezas de Repuesto



# ¡Desarrollamos nuestros productos!

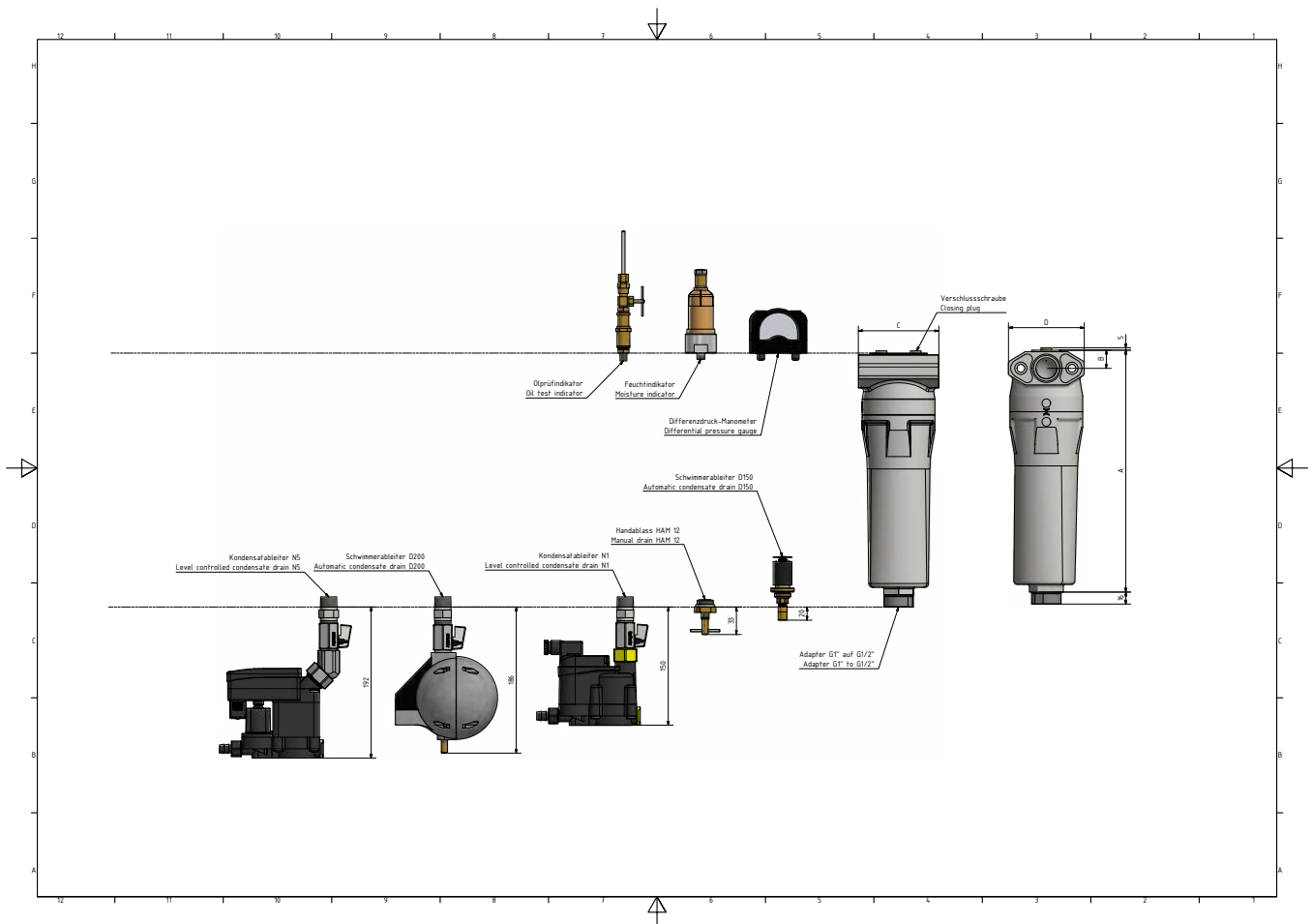
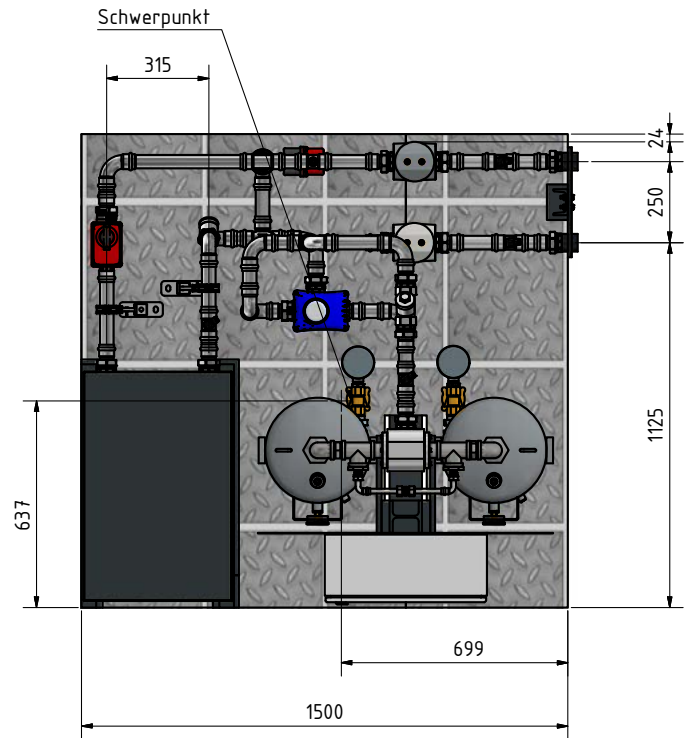
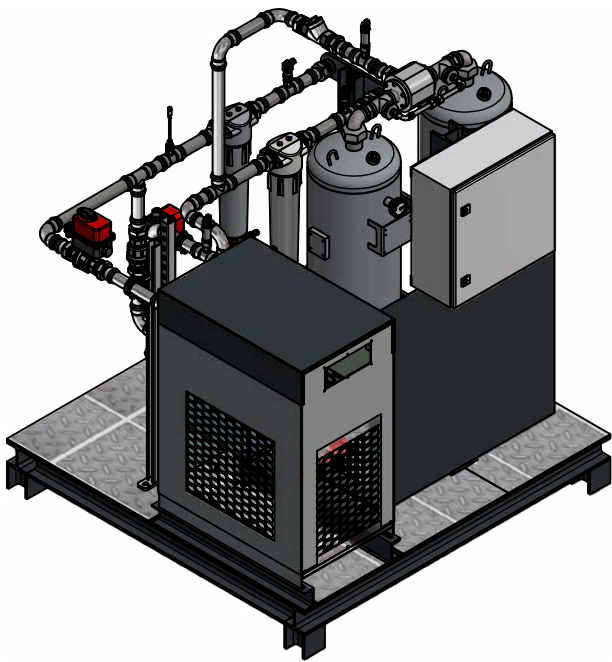





Dispositivos preparados para Internet:  
 monitorización, cambios,  
 planificación de servicios,  
 notificación por e-mail

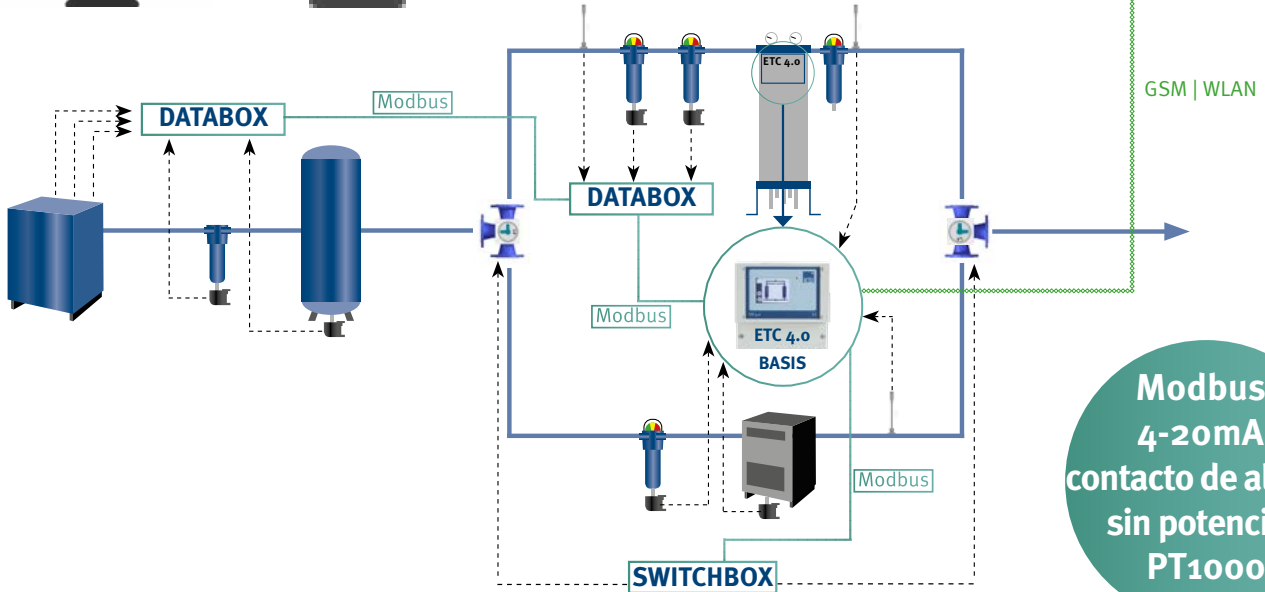

**Modbus,  
 4-20mA,  
 contacto de alarma  
 sin potencial,  
 PT1000**

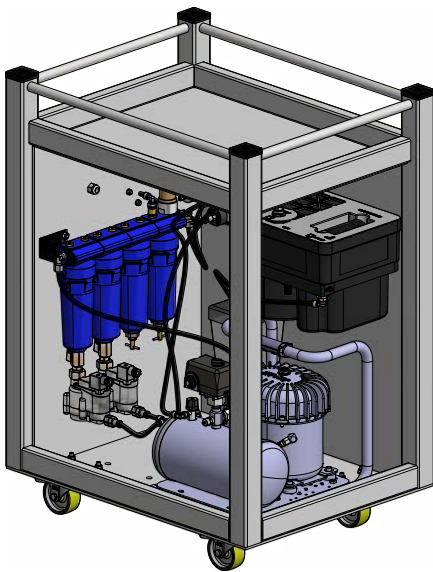

# ¡Somos Fabricantes!

KSI produce todos los elementos filtrantes para filtros de aire comprimido.



La producción de filtros es una labor parcialmente manual.



Adhesivos de dos componentes para pegar las tapas de filtro.



Cortadora de cuchilla para los medios de filtrado



## Construcción del tanque Fabricación de elementos de recambio para los separadores de agua/aceite



Test de un tanque particular.



Relleno de elementos de carbón activo.

## Fresado CNC de componentes de aluminio

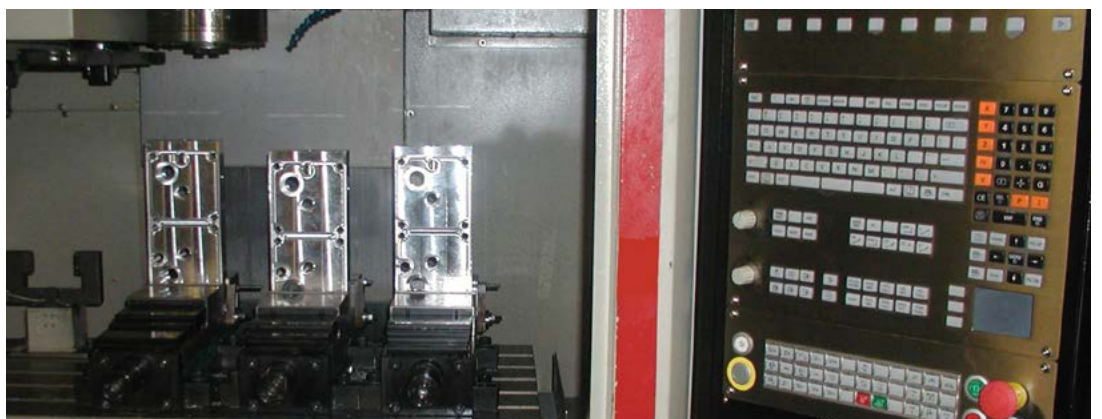

Fresado CNC de componentes de aluminio para secadores de adsorción de la serie ATK-APN

# ¡Ensamblamos!

El ensamblaje de secadores y filtros se lleva a cabo en la sede de Willich.



Ensamblaje final de secador de adsorción



Tests finales para un secador de adsorción de regeneración en caliente de acero inoxidable



Ensamblaje de filtros de aire comprimido



Ensamblaje final de secadores compactos

# ¡Garantía de calidad probada!

Todos los productos pasan por tests antes de ser distribuidos



Estación de prueba de secador de adsorción

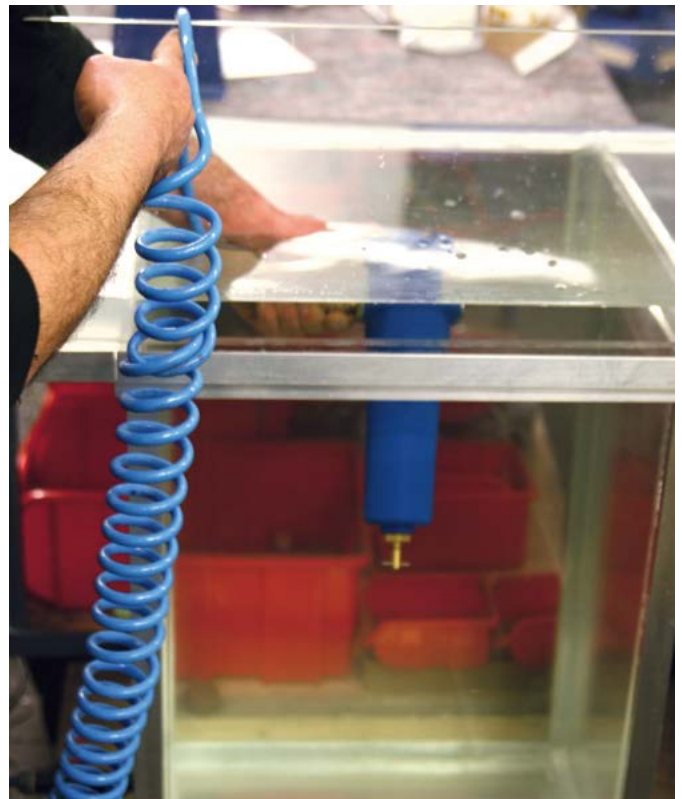

Ensayos de fugas para filtros de aire comprimido

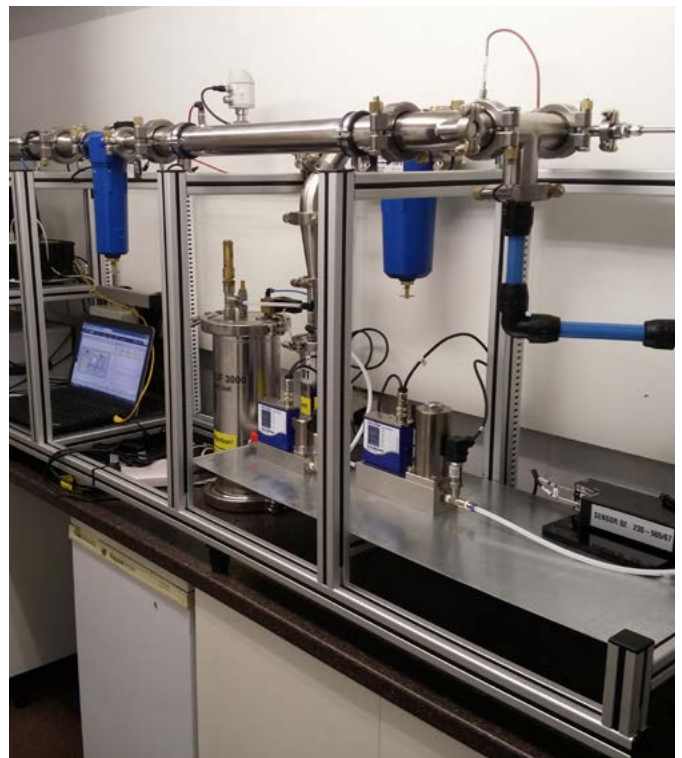

Estación de prueba de elementos filtrantes, incluyendo contador de partículas

# ¡Garantía de calidad probada!

Ensayos de fuga y funcionalidad para secadores de adsorción de alta presión

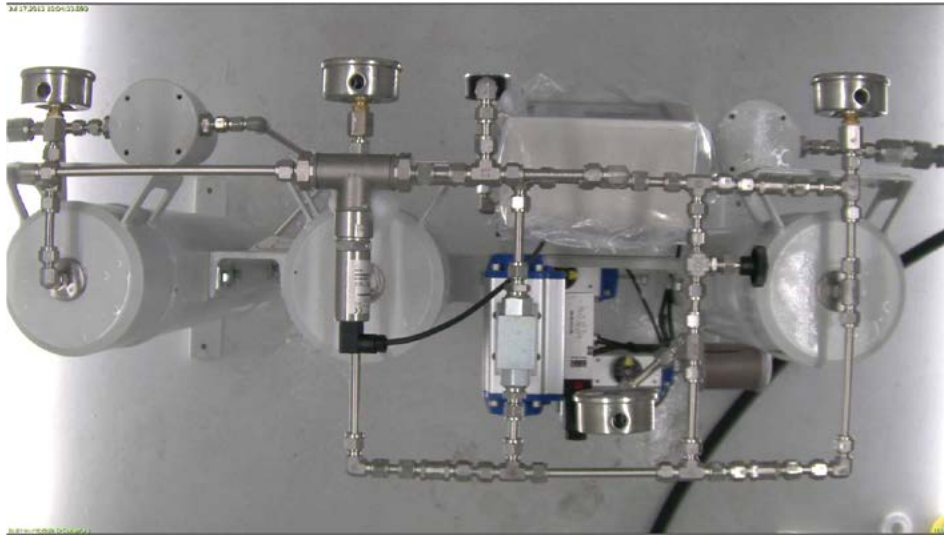

Los ensayos se realizan en una cámara de cubierta de acero con 4 lentes giratorias

## Estamos certificados!



Validación de elementos ISO 8573-1

# Si busca algo en especial ...



ATW-VG, diseño de acero inoxidable, aislado



ATW-V, aislado



Filtro bridado, diseño de acero inoxidable

**¡Cumplimos las peticiones del cliente!**



Torre de carbón activo, en el color favorito del cliente, con pre- y post-filtración, tuberías, bypass, amortiguadores



ATK con aislamiento y calor, para montaje exterior



# ¡Almacenamos y entregamos a tiempo!

Muy importante: ¡disponibilidad!



El 96% de nuestros pedidos salen de nuestras fabricas al dia de realización del pedido y se envían a través de la empresa líder mundial de servicios logísticos DHL.

## La calidad importa



Solo utilizamos desecantes y adsorbentes de empresas alemanas bien reconocidas, p. ej. BASF



Válvulas de Bürkert, manómetros de Wika, silenciadores de Alwitco

# ¡Actuamos globalmente!

Hannover Messe – expositor regular desde 1999



### Mumbai: Chemtech World Expo



### Nashville: Compressed Air Best Practices



### Shanghai: PTC





**KSI Filtertechnik GmbH**

Siemensring 54-56 · 47877 Willich, Alemania

Tel. +49 · 2154 · 89108 – 0 · Fax +49 · 2154 · 89108 – 282

[www.ksi.eu](http://www.ksi.eu) · [mail@ksi.eu](mailto:mail@ksi.eu)